



PEGO POLSKA Sp. z o.o.



Generalny Przedstawiciel Firmy HORNING w Polsce

Reduktor butlowy HP 100

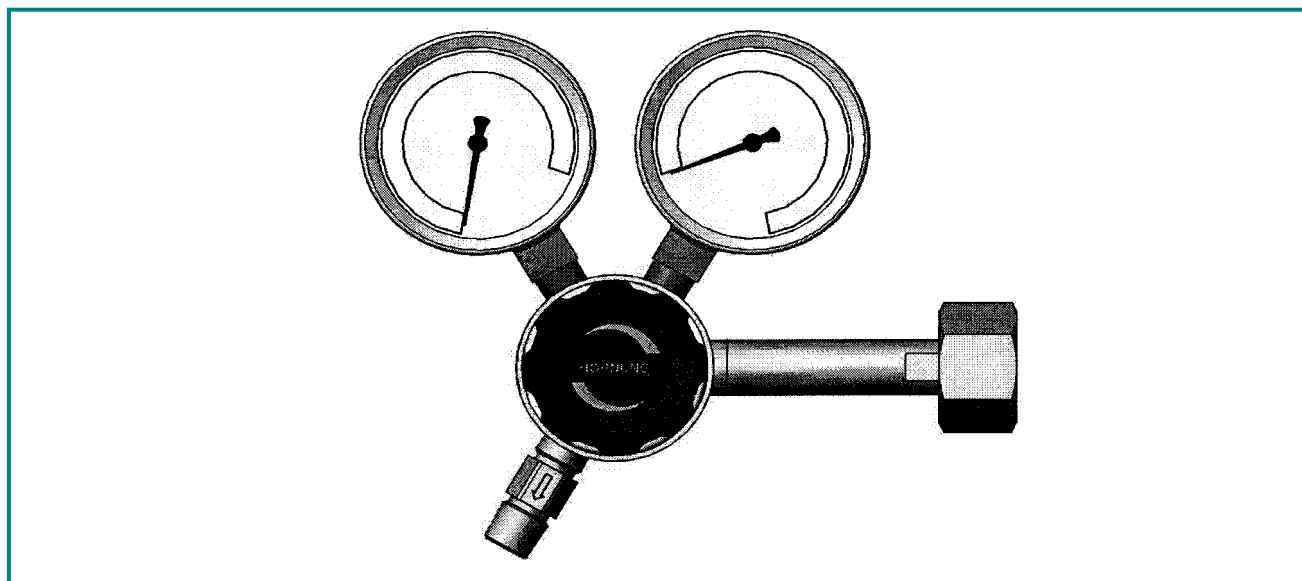

Opis:

Reduktor HP 100 jest reduktorem jedno-stopniowym wykonanym ze stali szlachetnej 1.4404 i przeznaczony do rozprężania gazów o czystości do 6.0 pobieranych z pojedynczych butli.

Reduktor posiada standardowe przyłącza do butli wg normy DIN 477 dostosowane do rodzaju gazu i wyposażony jest w zawór upustowy.

Zakres zastosowań:

Reduktor może być używany do wszystkich rodzajów gazów ze szczególnym uwzględnieniem gazów o czystości aż do 6.0 i jest urządzeniem bardzo szczelnym, gwarantującym pewność i stabilność procesu.

Dane techniczne:

Obudowa:	Stal szlachetna 1.4404 polerowanie elektryczne
Uszczelnienia:	PCTFE
Membrana:	1.4435
Nieszczelność:	10^{-8} (mbar l/s) (test szczelności z helem)
Czystość gazu:	do 6.0
Max ciśnienie wlotowe:	200 bar
Zakres regulacji:	0,1 - 3; 1 - 6; 1 - 12 bar
Temperatura:	od -20°C do +70°C
Manometr:	wg EN 837-1 KL1,6
Wymiary (BxHxT):	180 x 95 x 125
Masa:	1400g
Przvlacze:	G 1/4"

Hornung Standard Jakości

Firma Hornung posiada certyfikat EN ISO 9001. Wszystkie pojedyncze części wchodzące w skład urządzenia są wykonywane, montowane i kontrolowane w firmie Hornung. 100 % produkcji podlega końcowej kontroli jakości.

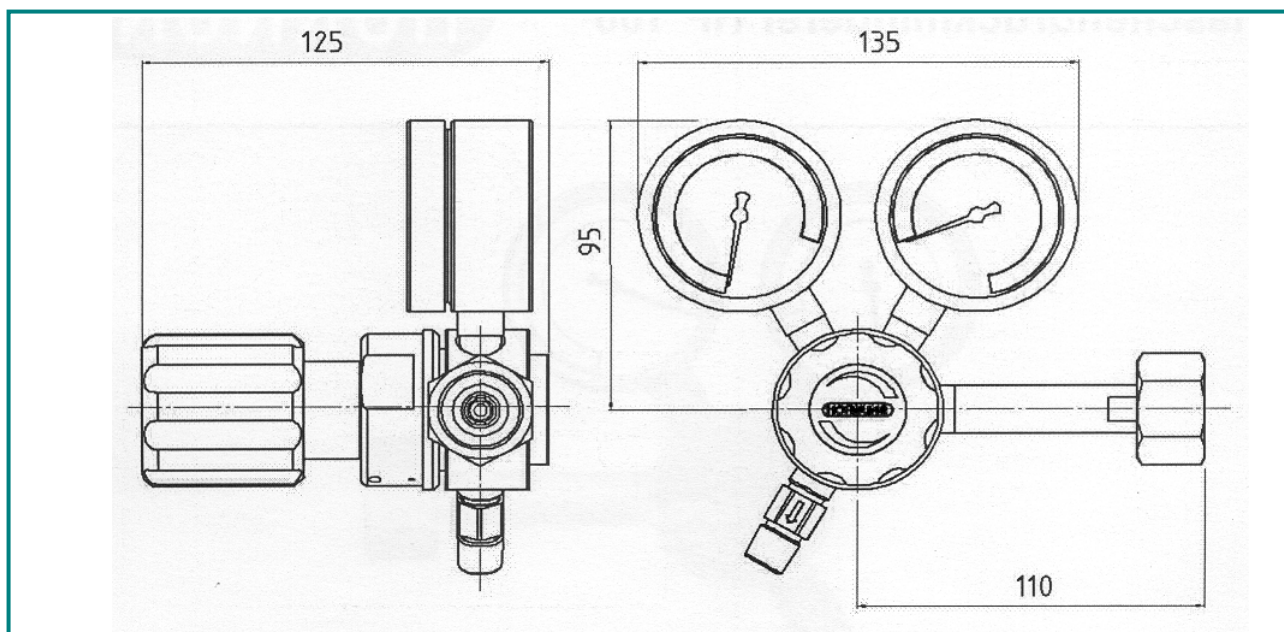

Krzywa wydajności HP 100



Krzywa rozprężenia dynamicznego HP 100

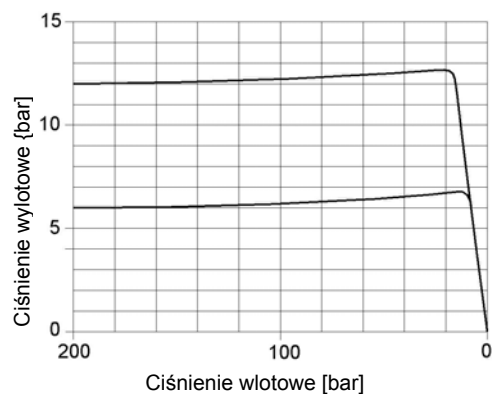

Wyposażenie dodatkowe:

Zawór odcinający	HP 500
Elementy mocujące butle	HP 720
Złącza gwintowane	HP 710

Schemat przepływu:

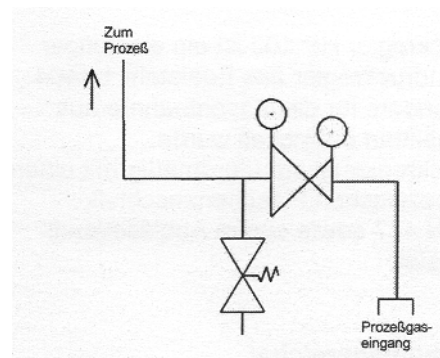

Dane do zamówienia:

Zakres ciśnienia wylotowego:

02 = 0,1 – 3 bar

03 = 1 – 6 bar

04 = 1 – 12 bar

Opcje przyłączy wylotowych:

00 = 1/4" NPT – gwint wewnętrzny

01 = Pierścień zaciskowy 6mm

02 = Zawór odcinający membranowy

03 = Zawór dozujący membranowy

Typ reduktora	1-stopień
Bez przepłukiwania	HP100

HP100	02	00	Gaz
typ regulatora	zakres ciśnienia	opcje	rodzaj gazu