

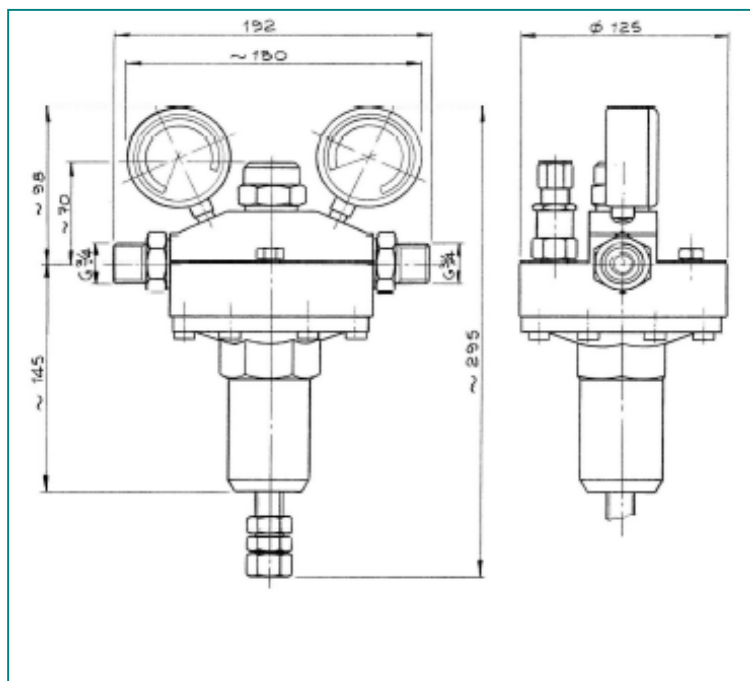

Reduktor centralny ZD 400

HORNUNG



Model	Rodzaj gazu	Ciśnienie wlotowe P_1	Ciśnienie wylotowe P_2	Przepustowość Q_1	Przyłącze wejściowe	Przyłącze wyjściowe
ZD 400	P, NP, NK	Max. 300 bar	Max. 0-16 bar	Max. 270 m ³ /h	G 1"	G 3/4"

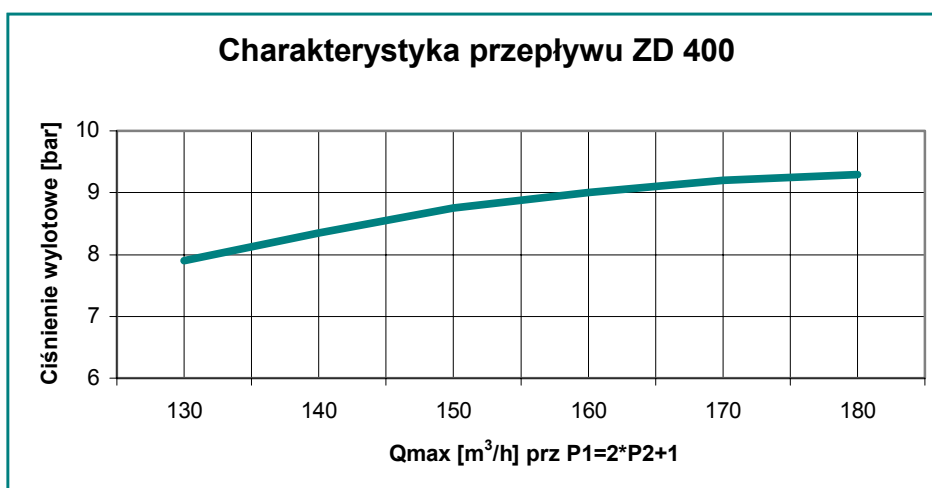

Jednostopniowy reduktor centralny typu ZD 400 wykonany z miedzi, przeznaczony do pracy z gazami palnymi, niepalnym, niekorozyjnymi. Reduktor dopuszczony do pracy z tlenem.