

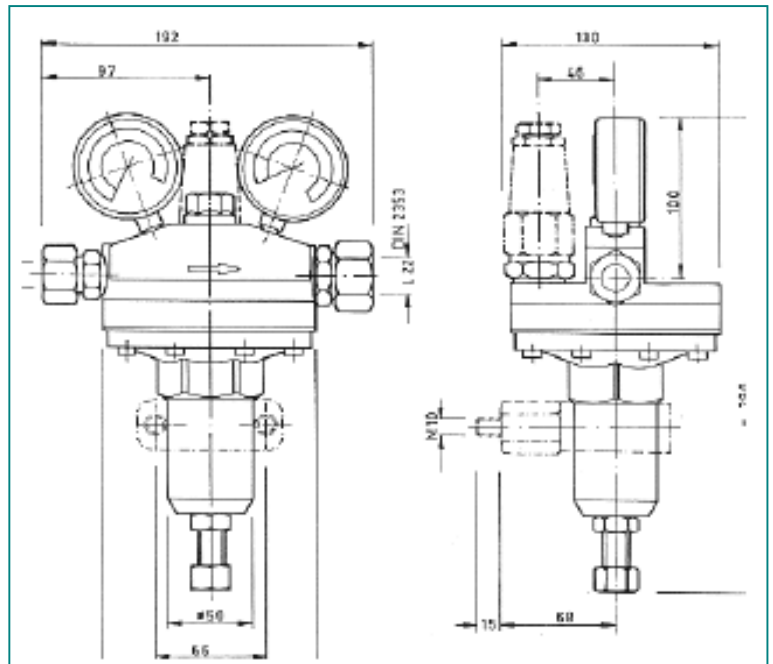

## Reduktor centralny ZDA 25

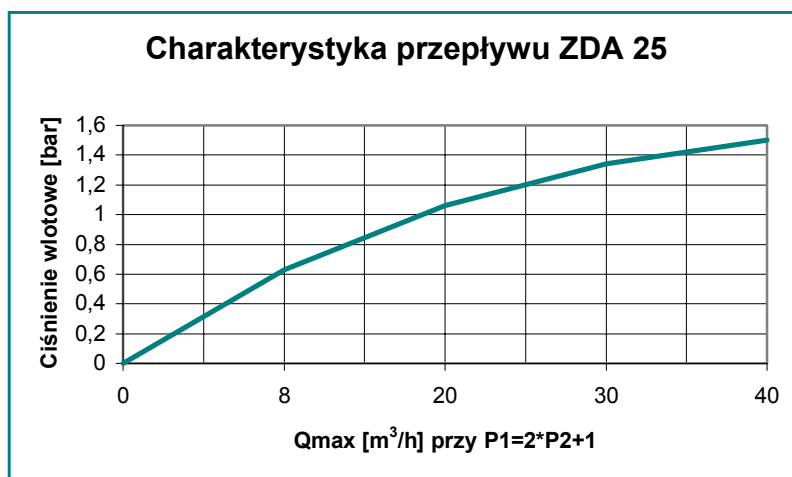

Model	Rodzaj gazu	Ciśnienie wlotowe $P_1$	Ciśnienie wylotowe $P_2$	Przepustowość $Q_1$	Przyłącze wejściowe	Przyłącze wyjściowe
ZDA 25	Acetylen	Max. 25bar	Max. 1,5 bar	Max. 40 m <sup>3</sup> /h	Przyłącze zaciskowe Ø 16 mm	Przyłącze zaciskowe Ø 22 mm



Jednostopniowy reduktor centralny typu ZDA 25 wykonany z mosiądzu, wyposażony w zawór bezpieczeństwa, przeznaczony do pracy z wiązkami bądź bateriami butli acetylenowych. Reduktor wyposażony jest w zawór bezpieczeństwa ASI-35. Reduktor oraz zawór posiadają dopuszczenia BAM do pracy z acetylenem.