

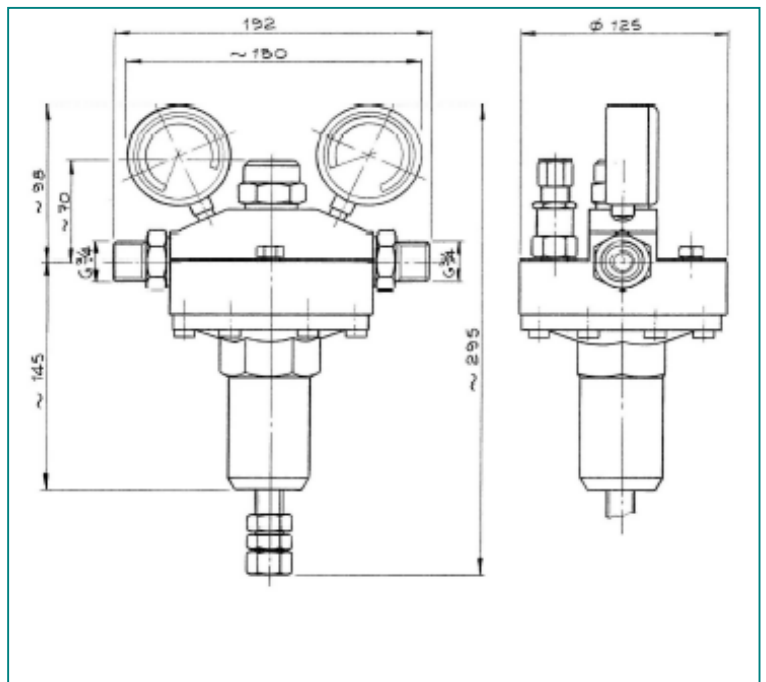

Reduktor sieciowy ZD 400

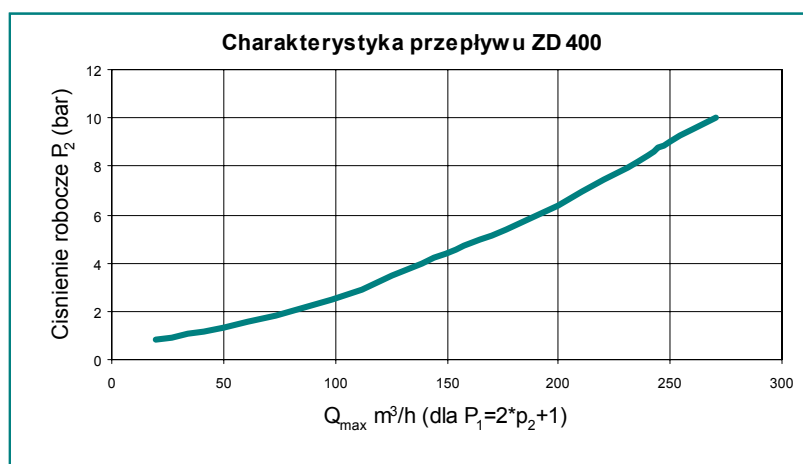

Model	Rodzaj gazu	Ciśnienie wlotowe P_1	Ciśnienie wylotowe P_2	Przepustowość Q_1	Przyłącze wejściowe	Przyłącze wyjściowe
ZD 400	P, NP, NK	Max. 300 bar	0,5 - 20 bar	Max. 270 m ³ /h	G 3/4"	G 3/4"



Jednostopniowy reduktor sieciowy typu ZD 400 wykonany z mosiądzu, przeznaczony do pracy z gazami palnymi, niepalnym, niekorozyjnymi. Reduktor dopuszczony do pracy z tlenem.