

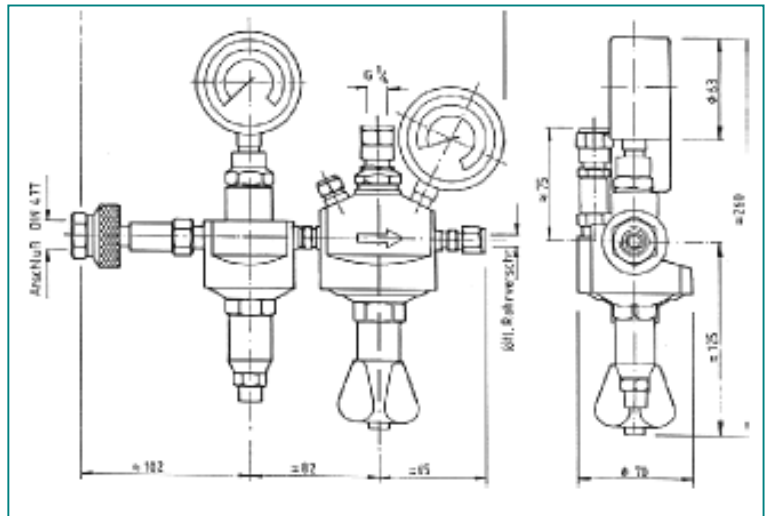

Reduktor butlowy KD 76-VA

HORNUNG



Model	Rodzaj gazu	Ciśnienie wlotowe P_1	Ciśnienie wylotowe P_2	Przepustowość Q_1	Przyłącze wejściowe	Przyłącze wyjściowe
KD 76-VA	P, NP, K, NK, T oprócz Acetylenu	Max. 200 bar	Max. 10/16 bar	Max. 30 m ³ /h	Przyłącze butlowe DIN 477	Przyłącze zaciskowe Ø6 mm

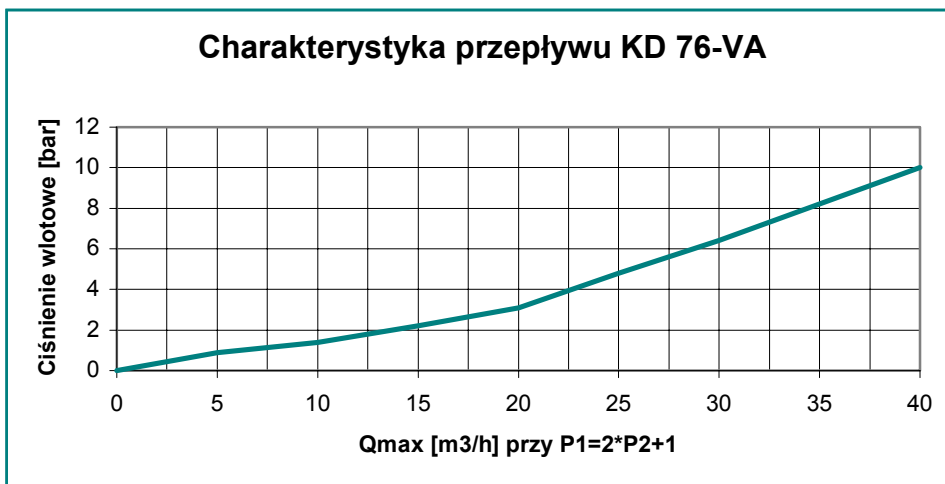

Dwustopniowy reduktor butlowy typu KD 76-VA wykonany ze stali szlachetnej, przeznaczony do pracy z mediami korozyjnymi. Reduktor wyposażony jest w zawór bezpieczeństwa. Dostępny również z zaworem odcinającym i metalową membraną.