

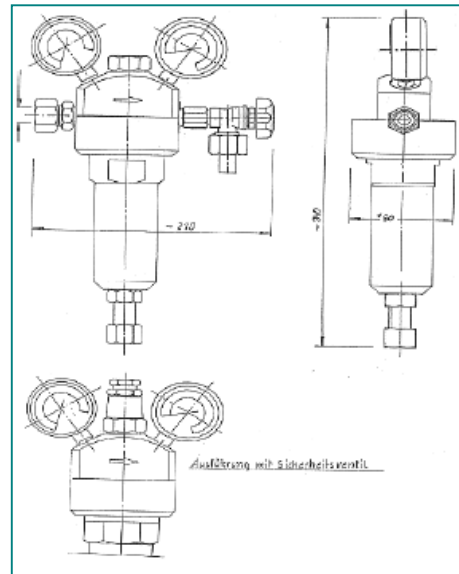

Reduktor butlowy HD 200

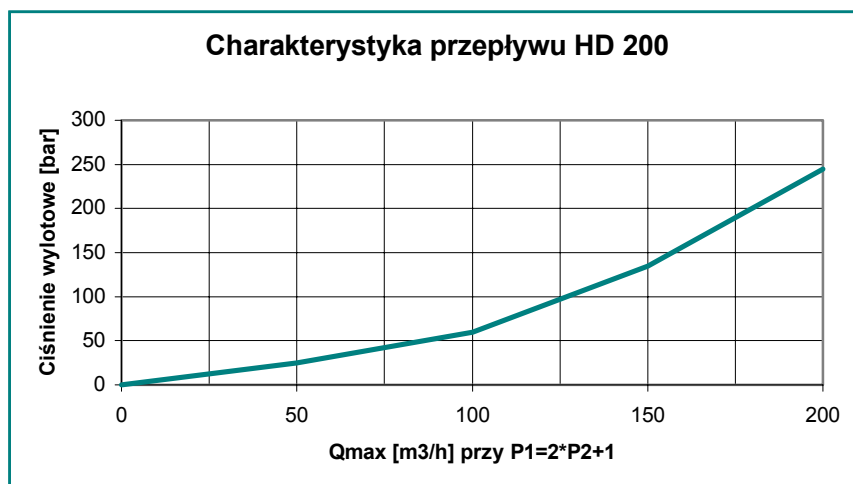

Model	Rodzaj gazu	Ciśnienie wlotowe P_1	Ciśnienie wylotowe P_2	Przepustowość Q_1	Przyłącze wejściowe	Przyłącze wyjściowe
HD 200	P, NP, NK, K	Max. 300 bar	Max. 200 bar	Max. 180 m ³ /h	Przyłącze na butlę DIN 477	Z końcówką do wlotowania Ø 16 mm



Jednostopniowy reduktor centralny wykonany z mosiądzu, przeznaczony do pracy z gazami niekorozyjnymi, palnymi (oprócz acetylenu), niepalnymi. Dostępny w wykonaniu z zaworem bezpieczeństwa.