

Oberflächenmischbrenner Konkav

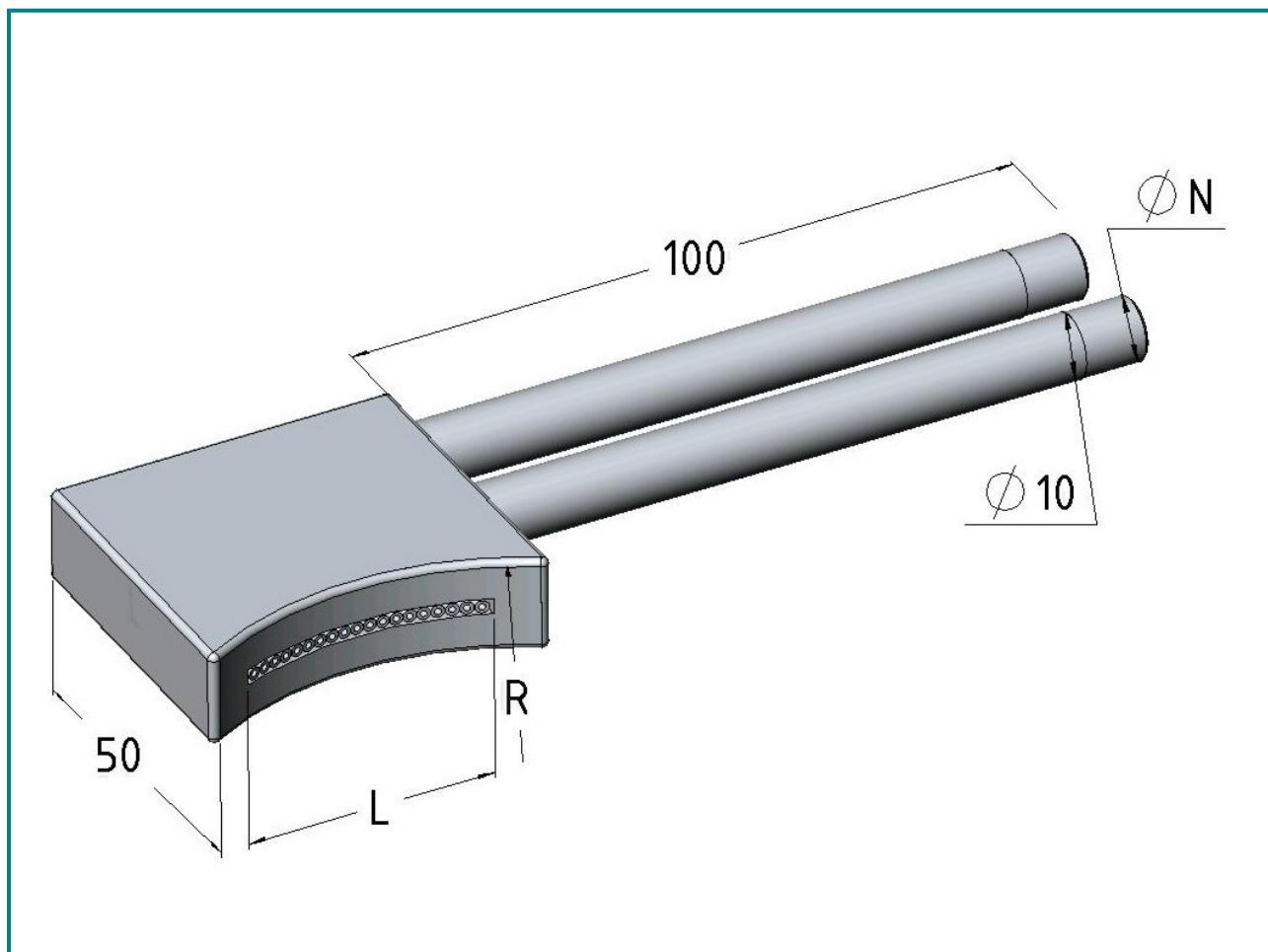

Der Hornung-Oberflächenmischbrenner ist ein Spezial-Gasbrenner für die Wärmebehandlung von Glas und anderen Werkstoffen. Der Brenner liefert ein sehr gleichmäßiges und ruhiges Flammenbild.

Bestell Nr.	L mm	R mm	Gewinde N
13015035	15	35	1/8 NPT
13025035	25	35	1/8 NPT
13028050	28	50	1/8 NPT
13038050	38	50	1/8 NPT
13038070	38	70	1/8 NPT
13063100	63	100	1/8 NPT
13075100	75	100	1/8 NPT
13100100	100	100	1/8 NPT

Andere Abmessungen und Ausführungen auf Anfrage !

Technische Daten:

Material: Edelstahl
Gas: Brenngas/Sauerstoff

Hornung Qualitätsstandard

Die Firma Hornung ist zertifiziert nach **DIN EN ISO 9001**

Alle Einzelteile werden im eigenen Hause gefertigt, montiert und geprüft. Die fertigen Produkte unterliegen somit den strengen Kriterien unserer Qualitätssicherung mit 100%iger Endkontrolle.